



 恩优希

总公司

韩国：大韩民国大邱广域市北区鲁院路280  
Tel. 82-53-665-5087

中国：上海市闵行区七莘路1188号A座220室  
Tel. 400-000-7991

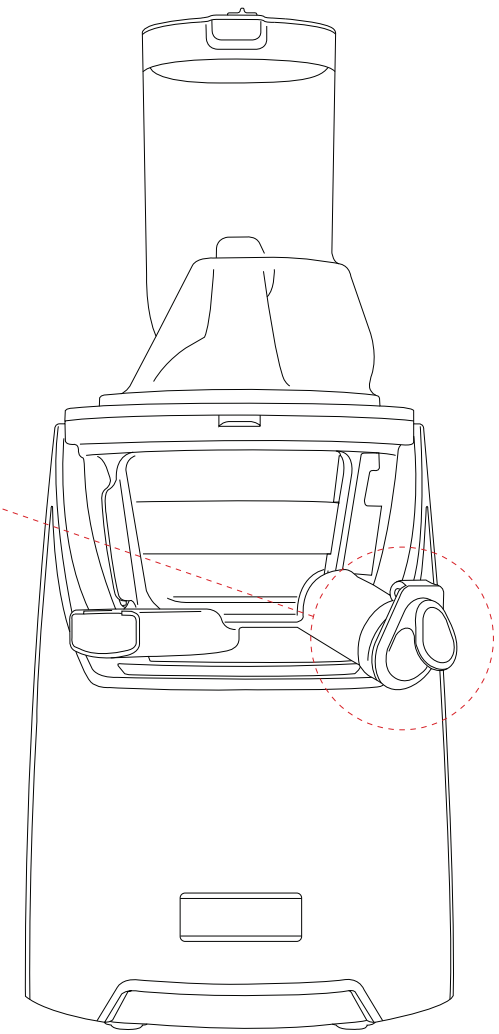
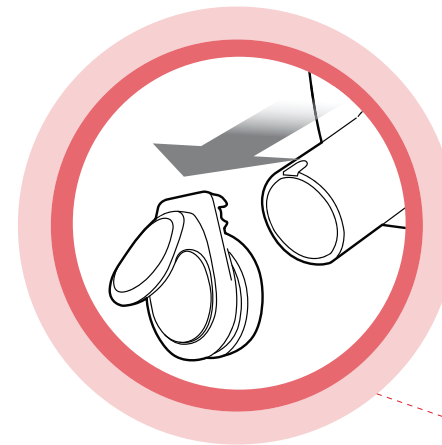

恩优希原汁机

## 使用说明书

- 阅读后请放置于使用者经常看得到的地方。
- 说明书内包含产品保修卡。
- 为了确保产品的使用寿命,请仔细阅读使用说明书。
- 以改进产品为目的,可变更产品的颜色及规格。
- 不同型号的产品颜色会有不同。

10CN181088A

## 目录



使用前请仔细阅读本说明书。	03
安全警告	04
注意事项	05
<hr/>	
配件名称	06
安装方法	08
使用方法	10
使用时的注意事项	12
不同食材的榨汁要领	14
拆卸和清洗方法	16
<hr/>	
硅胶配件的清洗方法	18
附件   旋转刷的使用方法	19
容器盖板手使用方法	20
委托修理前	22
产品规格 / 保修卡	23







## 安全注意事项

1. 使用前先仔细阅读产品的使用说明。(参照注意事项、安全警告4页~5页)
2. 使用前先检查电源插头、电线、部件等有无异常。  
(如有异常,为了保证安全,必须由制造商或专业维修人员进行维修或者更换。)
3. 装卸部件时,先拔掉电源插头。
4. 使用前先确认好产品是否正确组装完毕,机器在运转时,不能随意拆卸。
5. 请勿用手触碰正在运转的机器。
6. 不要随意变更产品部件。
7. 使用完毕,请关掉电源开关,并拔掉电源插头。
8. 必须使用本公司提供的部件。
9. 请放置于儿童不可触及的地方保管。
10. 为了避免事故的发生,请勿让儿童触碰机器。
11. 请不要用手、勺子、筷子、夹子等代替专用的推料杆放入填料口。(安全事故产生的原因。)
12. 行动不便者或是经验和知识不够丰富的使用者(包括儿童)请勿独自使用产品,  
为了保证产品的安全使用,请在熟知指示事项的人的指导和帮助下使用。
13. 电源线损坏的情况下为了避免发生危险,请找制造商或客服中心或者有相关技术资格的人员更换电源线后使用。
14. 仅在产品使用范围内使用。
15. 本产品连续使用时间控制在30分钟以内。
16. 须在室内使用。

- \*产品是家庭用(中国),请遵守说明书中的使用方法。  
(如果因商业用或非正常使用而造成产品故障,不负责保修。)
- \*使用时请参考说明书,并妥善保管。
- \*本产品借给他人使用时请把说明书也配置于内。
- \*没有按照本说明书操作而引起的故障及破损,本公司概不负责。

下面是安全使用须知,为了避免安全隐患和财产损失,请仔细阅读后使用。

-  警告:如不遵守提示的内容,有可能会造成事故的发生。
-  注意:如不遵守提示的内容,有可能会造成产品的损坏。

-  表示禁止。
-  表示断开电源。
-  表示必须执行。
-  表示必须遵守。
-  表示禁止拆卸。
-  表示接地。

## 安全警告

- ⊘ 请不要在一个插线板上同时使用多个电源插头。  
→ 容易引起异常发热和火灾。
- ⊘ 请不要用湿的手接触通电的电源插头。  
→ 容易导致触电。
- ⚠ 外出时或不使用时请拔下电源插头。
- ⚠ 电源插头和接电插口部分有灰尘或水时，请用干毛巾擦拭。  
→ 以免造成触电或火灾的危险。
- ⊘ 请注意不要使机器从高处落下或受到强烈的碰撞。  
→ 这是造成破损和故障的原因。
- ⊘ 请在拔下电源插头不要拉扯电线部分。  
→ 电线部分若有破损会导致触电或火灾。
- ⊘ 产品的电源插头在连接插座的时候，请不要用手、勺子、筷子、夹子等代替专用的推料杆伸入填料口。  
→ 易发生安全事故。

## 注意事项

- ⊘ 各配件禁止放进洗碗机或用热水(40°C以上)清洗。  
→ 易造成机器寿命缩短或性能减退。
- ⊘ 不要随意拆、修理、改造主机。  
→ 会发生异常运转，从而导致火灾或伤害。
- ⊘ 禁止在倾斜、不平坦的地方使用。  
→ 产品翻倒是产品破损或发生事故的原因。
- ⊘ 请置于儿童无法接触之处进行使用和保管。  
→ 容易引起安全事故，造成伤害。
- ⚠ 不要在发热器具附近使用或保管。  
→ 容易导致产品的变形、变色。
- ⊘ 禁止用化学药品或挥发性物质清洁产品。  
→ 会导致变色、变形，或发生火灾、触电。
- ⊘ 不要使电源线受到强制弯曲或重压，以免电线受到破损。  
→ 易引起火灾。
- ⊘ 没有放入榨汁食材时请勿空转机器。  
→ 这是造成螺旋轴损坏的原因

## 配件名称

1. 容器盖

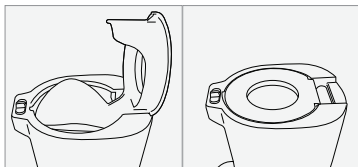

大填料口

小填料口

2. 原汁提取容器

3. 果渣杯

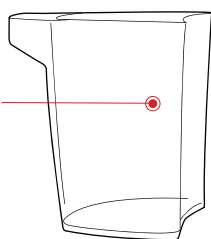

4. 原汁盖

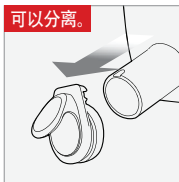

可以分离。

5. 原汁杯

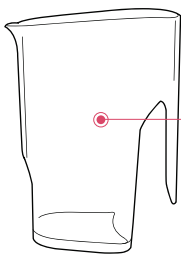

6. 主机

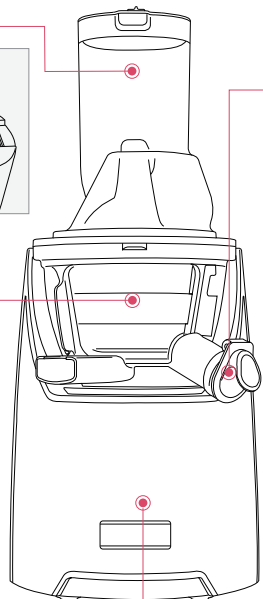

7. 旋转刮壁器



8. 过滤网



9. 螺旋轴



10. 推料杆

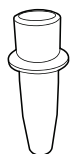

11. 清洗刷



12. 旋转刷



13. 容器盖扳手

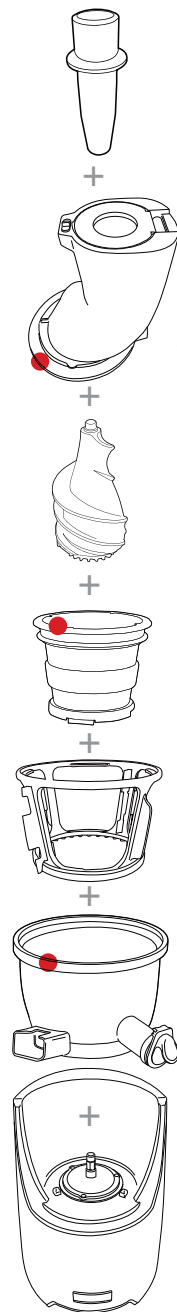

### 步骤 1

原汁提取容器套件安装方法

将各部分上的●标示点对准按顺序装好, 然后与容器盖上的●标示点对准后, 按照顺时针的方向旋转即可盖好。

### 步骤 2

原汁提取容器套件和主机的安装方法

把提取容器套件放在主机上面, 将原汁提取容器套件(盖子)的▼标示点和主机的△开对准后向▲关方向转动就安装好了。

## 安装方法

### 步骤 1 原汁提取容器套件的安装方法

使用前请  
一定要确认。

- 请在使用原汁提取容器套件前进行充分的清洗。
- 请确认硅胶环是否塞好。

1 请将刮壁器装于过滤网外，并与原汁提取容器上的●点对齐安装。

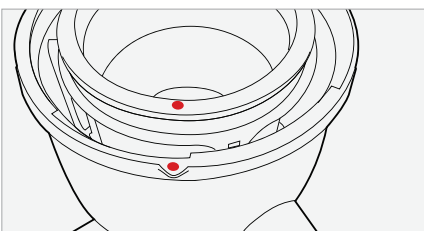
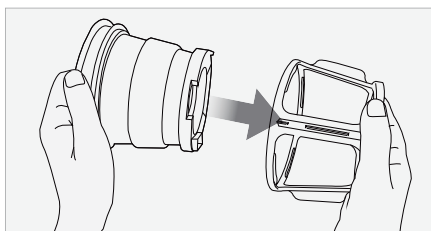

2 将螺旋轴边旋转边放入过滤网中央。



注意 | 如果螺旋轴没有完全装好，容器的盖子将无法盖上。

3 请将原汁提取容器和容器盖上的各个●标示点对准后，按照顺时针的方向旋转，|| 标示点对准后即可。

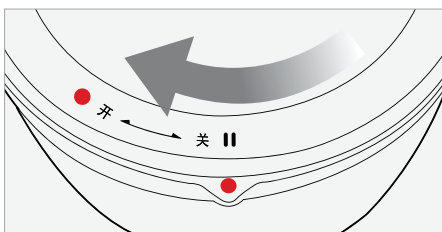
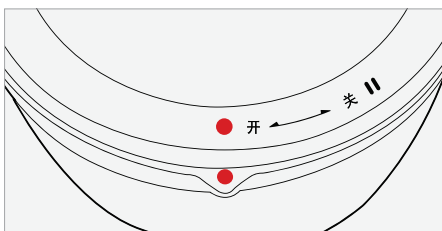

### 步骤 2 原汁提取容器套件和主机的安装方法

TIP 请按照图示方法用单手或双手握住盖子向顺时针方向旋转。

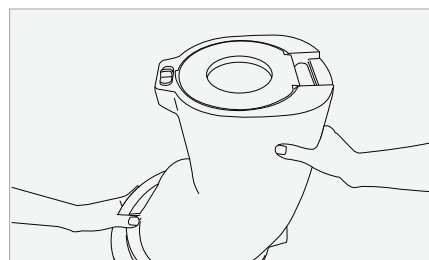
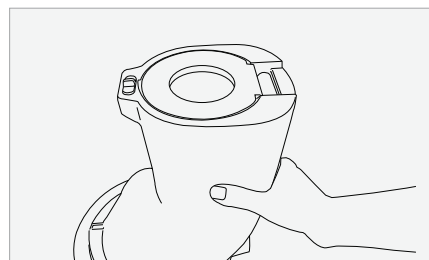

4 把提取容器套件放在主机上面，将原汁提取容器套件(盖子)的▼标示点和主机的△开对准后向▲关方向转动就安装好了。

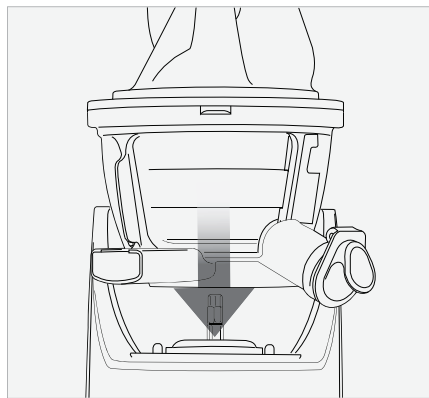

5 此为原汁提取容器套件的开/关状态的标示。

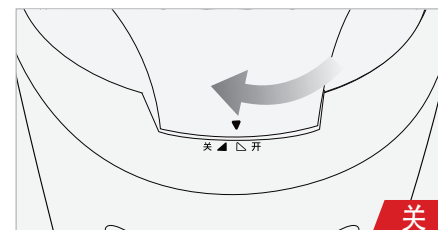
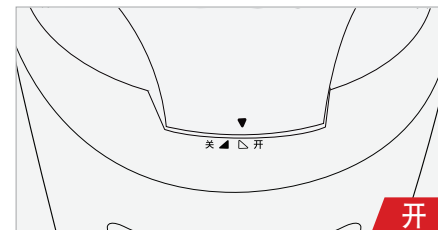

注意 | 没有安装到位时，机器无法运转。

6 原汁杯和果渣杯请按照图示对准排出口放好。



## 使用方法

准备好食材后，将插头插在插座上，并打开电源。

- 注意**
- 禁止用湿手接触电源插头。（这是造成触电，漏电或火灾的原因。）
  - 请确认好插座的状态是否正常。



请按开关的‘正转’开始启动。

- 注意**
- 正转：将食材往下推进。
  - 反转：将食材往上退回。
  - ※导致螺旋轴停止或盖子打不开的时候，请按反转→停止→正转反复进行2-3次操作。

## 使用中产品突然停止的情况

如果使用中的产品突然停止，请按开关的‘停止’后再按‘反转’，使堵在螺旋轴的食材往上（反向）退回后再按下‘正转’开关

▶ 反转→停止→正转反复进行2-3次操作



- 反转：将食材向上退回（反转开关只在用手按住的状态下才能启动）
- 在‘正转’运行中要换成‘反转’操作时，请先按下‘停止’开关，等机器停止后，再按下‘反转’开关。（‘反转’按钮按照‘哒，哒，哒’进行短促式的使用方法效果更佳。）（‘正转’运行中直接按下‘反转’开关的话容易产生故障。）
- 如果还是不能启动的话，请将容器拆下清洗后再使用。

请将洗净的食材依次放进填料口。

- 注意**
- 榨汁前，根据各种材料的特性进行适当的切割。
  - 一次投料较多时，可能会导致停止运转，请一个一个慢慢地进行投料。
  - 有硬核的果类，要先去掉核，冷冻的食材，即使是籽较小，也请完全解冻后再使用。

小填料口的使用

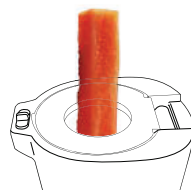

较硬的或是纤维质较多的食材|胡萝卜、雪莲果、叶菜类等  
参考 | -纤维质较多的食材：  
厚度(宽) 1.5~2cm以内，长度3~5cm以内  
-叶菜类（芹菜、水芹菜、神仙草、羽衣甘蓝等）和纤维质较长而硬的食材。茎部3~5cm以内（神仙草1cm以内），叶部分卷好后投入。

大填料口的使用

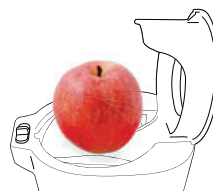

一般果肉较软的食材|苹果、橙子等  
参考 | -苹果、橙子等果肉较软的食材：  
根据大小切成1~4块进行准备，然后打开大填料口的盖子往大填料口里推进进行榨汁。



**原汁盖** 使用原汁盖能够制作混合果汁，防止溢流，也可进行简易清洗。

- 参考**
- 关上原汁盖榨汁，可以将水果蔬菜包括牛奶等液体和豆、香蕉等放入制作混合果汁。
  - 榨汁后，关上原汁盖可以防止残余的果汁流出，使容器的移动起来更方便。
  - 原汁盖关上的状态下加水可以进行简易清洗，从而可以更换食材连续榨汁，更便利。
- 注意**
- 用苹果、芹菜等食材榨汁时会产生较多的泡沫，此时打开原汁盖进行，可以减少果汁中的泡沫产生。
  - 关闭原汁盖的状态下，原汁提取容器里果汁较多时，可能会向上溢出。



原汁和果渣全部排出后请按开关的“停止”。

- 注意**
- 如果果渣还没有全部排出的情况下停机，盖子会打不开。榨完汁后继续空转30秒左右，使机器里的渣滓全部排出。如果盖子打不开，请做反转→停止→正转操作反复2-3次后，按住盖子上部的状态下，一边旋转一边打开。
  - ※榨汁结束后，往填料口注水，进行简单清洗后打开盖子会更顺利。

## 使用时的注意事项

### 1. 没有放入食材时请勿空转机器。

这是造成螺旋轴损坏的原因

### 2. 请不要连续使用30分钟以上。

会导致电机过热，发生故障。

• 如果需要连续使用，请使用30分钟后停止30分钟，然后再使用。

### 3. 机器运转时请勿把勺子或筷子等放进出口。

运转中若将勺子、筷子等用具伸进出口会卡到刮壁器，配件会受损。

### 4. 请绝对不要用推料杆以外，如手、勺子、筷子、夹子等往填料口放入。

### 5. 请不要放入干的谷物或有坚硬的核的果实及冰块。

会导致容器、螺旋轴、过滤网等配件的破损和产生故障。

• 泡过水的豆子、米等谷类可以使用，柿子、梅、桃等有核的果类必须先把核去掉后再使用。

※冷冻的食材，即使籽小也要完全解冻后才可使用。

※冰块最好不要使用，会使原汁机的使用寿命缩短。

### 6. 请不要为了榨植物油（芝麻、野芝麻等）使用原汁机。

请勿榨植物油/动物油（食用油、动物脂肪等）含量大的食材。

※植物/动物油会使螺旋轴的性能降低和被损伤。

### 7. 如果将原汁机排出的果渣再次投入榨汁，会出现停机或容器盖子打不开的现象，所以禁止重复榨汁。

### 8. 使用有籽的食材（覆盆子、葡萄等）后，请一定要将螺旋轴底部的凹槽清洗干净。

## 禁止放入原汁机!

※如果由顾客的不当使用而导致机器发生故障和破损，则不能享受免费修理。

#### 硬核



柿子、枣、山竹、荔枝、鳄梨、芒果、水蜜桃、杏、李子、木瓜等

• 请一定去皮。

#### 厚的或硬的皮



菠萝、哈密瓜、西瓜、荔枝、山竹、榴莲、橙子、柠檬、橘子等

• 请一定去皮。

#### 冷冻水果、冰块



冷冻的树莓、蓝莓、草莓、芒果、桑葚等水果

• 要完全解冻后才能少量慢慢放入进行榨汁，禁止使用冰块。

#### 植物/动物油



芝麻、野芝麻、食用油、动物脂肪等

• 植物/动物油脂含量多的食材禁止放入，会使螺旋轴的性能下降和受到损伤。

#### 不能榨汁



椰子肉、葛条、甘蔗、未泡胀的谷类（豆、米）等

• 绝对不可以放入。

充分理解原汁机的榨汁原理、特性，根据榨汁食材的不同掌握榨汁要领并活用，则可以体验更加健康的原汁果汁。

- 原汁机是采用螺旋低速碾压的方式榨汁，可以使果汁和果渣自动分离，适合榨汁纤维均匀分布，水分含量多的食材。
- 解冻的食材、有核的食材、硬的食材、纤维多的食材等，根据食材的特性其榨汁方法有所不同，按照不同食材的榨汁要领进行榨汁，可以达到最佳的榨汁效果。



## 不同食材的榨汁要领

<b>使用时请务必确认</b>	<ul style="list-style-type: none"> <li>· 螺旋轴停止或盖子不容易打开时，请按照反转→停止→正转反复进行。</li> <li>· 为了顺利地打开盖子，请待容器内部的残留物完全排出后再打开。</li> <li>· 不同食材榨汁时，出汁量不同（新鲜的食材出汁量更多。）</li> </ul>
<b>食材投入指导</b>	<p>为了使出汁率更好，请将食材按类别并切成适当大小来准备。 请在确认好榨汁状态的同时慢慢的投入食材。 (投入速度不同榨出的原汁量也会有差异。)</p>
<b>果汁中纤维含量的调整</b>	<p>连续榨汁时，果汁中含有较多的细小果肉纤维。若需减少细小果肉纤维量，请在榨汁过程中及时清洗原汁提取容器套件再使用。</p>

<b>原汁盖的运用</b>	<ul style="list-style-type: none"> <li>· 关上原汁盖榨汁，可以将水果蔬菜包括牛奶等液体和豆，香蕉等放入制作<b>混合果汁</b>。</li> <li>· 榨汁后，关上原汁盖可以<b>防止容器内残留的果汁流出</b>，使移动更加方便。</li> <li>· 原汁盖关上的状态下加水可以进行<b>简易清洗</b>，从而可以更换食材连续榨汁，更便利。</li> </ul>
	<ul style="list-style-type: none"> <li>· 苹果、芹菜等食材榨汁时会产生很多泡沫，对其进行榨汁时可以打开原汁盖，从而<b>减少泡沫</b>。</li> <li>· 关闭原汁盖榨汁时，原汁提取容器内的果汁较多时，可能会向上溢出。</li> </ul>

### 大填料口的使用

(打开大填料口)

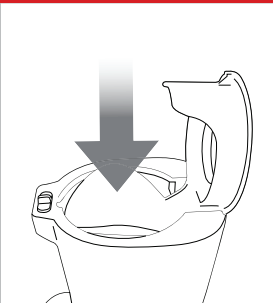

**一般果肉的食材 | 苹果、橙子等**

苹果、橙子等果肉较软的食材请使用大填料口榨汁。





1~4瓣

请一定将苹果的把儿去掉，切成1~4瓣后慢慢的放入进行榨汁。

### 小填料口的使用

(关闭大填料口)

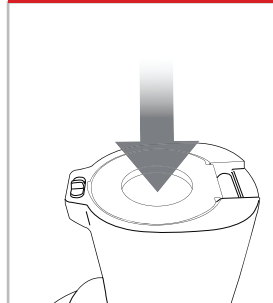

**坚硬的或纤维质比较多的食材 | 胡萝卜、雪莲果、叶菜类等**

用胡萝卜、雪莲果、叶菜类等较硬或纤维质较多的食材时使用小填料口进行榨汁。

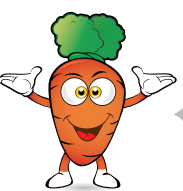

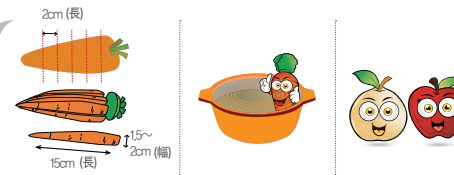

胡萝卜果肉较硬，若体积较大进行榨汁，螺旋轴会停止运转。

切割食材前，将食物浸泡在冷水中3个小时后，再切块榨汁。

与果汁较多的苹果、梨一起进行榨汁更佳。

### 食材切块要领

- 请将苹果切成1~4瓣准备好。

### 榨汁要领

- 请将苹果切成1~4瓣准备好后慢慢将切成块的苹果一个一个的放入榨汁。
- 打开大填料口的盖子，往大填料口放入榨汁即可。
- 投入食材后请用推料杆缓缓地按压帮助榨汁。（推料杆是为了防止榨汁时榨出的原汁溅出）
- 苹果等榨汁时会产生很多泡沫的榨汁食材请将原汁盖打开使用。  
(原汁盖关上使用时会产生很多的泡沫。)
- 榨汁后，因为氧化作用，会产生分层/泡沫/变色等现象，请尽快饮用为最佳。
- 苹果原汁榨取时产生的泡沫使用滤网的话能喝到更清新的原汁。

### 食材切块要领

- 请将食材竖直切成如图所示2cm以下的大小。（或是竖直切成2cm以下的细条形状。）
- 胡萝卜等榨汁前请整个放在凉水中浸泡3个小时。

### 榨汁要领

- 切好的食材一个一个慢慢地投入。
- 通过填料口和透明容器确认原汁机内的食材量后再进行投入。
- 请在确认好榨汁状态的同时慢慢地投入食材。
- 与果汁比较多的食材一起进行榨汁，榨汁率比较好。

## 拆卸和清洗方法

### 1 请把开关置于‘停止’后，拔掉电源插头。

**注意**

- 等原汁提取容器里面的纤维全部排出后，按“停止”开关。
- 为了拆洗方便，渣滓排完后继续空转30秒左右。

盖子不好拆时，请按反转→停止→正转反复操作连续2~3次，然后按住盖子上部的同时，一边旋转盖子一边打开。

※榨完后，往填料口注水，简单清洗后拆下盖子会更顺利。

### 2 将容器盖按逆时针方向旋转，然后卸下盖子。

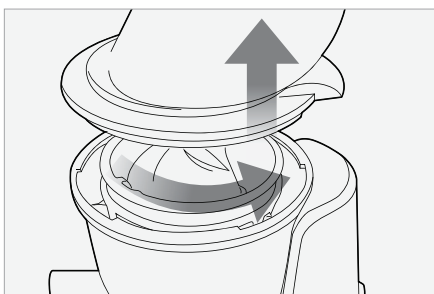

**注意** 请不要握住盖子来移动主机。请一定握住主机(把手部位)来移动机器。

### 3 从主机上将容器套件提起即可分离。

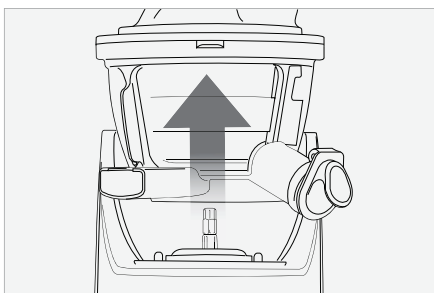

**注意** 清洗时将容器套件从主机上提起即可取下。如果将过滤网、螺旋轴从容器里先取出容易使容器内剩下的果汁流到主机上。

### 4 按照安装的反方向将刮壁器、过滤网、螺旋轴配件拆卸后，用刷子清洗。

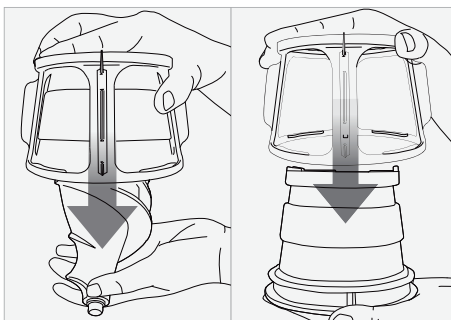

**注意**

- 使用后，如果不马上清洗，残留物会变干附着不仅使拆卸和清洗变困难，而且还会使性能降低，请注意。
- 原汁提取容器套件的拆法很简单，放在洗碗池内，冲一下自来水就自然分离。
- 螺旋轴轴心里面的水要擦干。

### 5 请在自来水下将取汁容器冲洗干净。

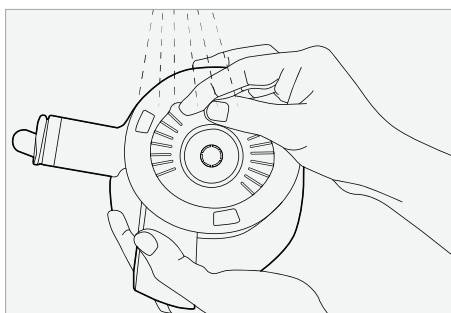

**参考** (果汁, 果渣) 排出口可以使用清洗圆刷清洗干净。

### 6 在自来水下用洗碗布擦拭螺旋轴表面，再用清洗手柄去除螺旋轴底部的异物(籽的残渣)。

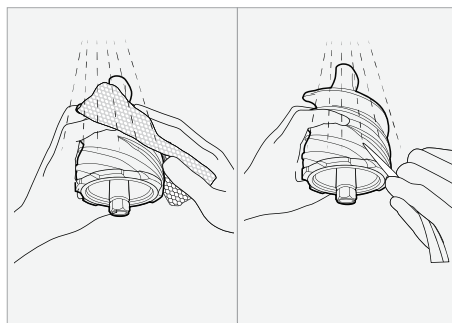

**参考** 螺旋轴在自来水下用清洗刷即可冲洗干净。清洗之后请保持干燥使用。原汁提取容器套件安装前，请确认螺旋轴内没有异物。

**注意** 用过有小籽的食材(如覆盆子、葡萄等)后，请务必将螺旋轴底部的槽内清洗干净。若留有残汁残渣会使螺旋轴和过滤网之间发生不规则运转，从而出现螺旋轴被卡的现象。

### 7 主机可以用含有少量水分的抹布擦拭。

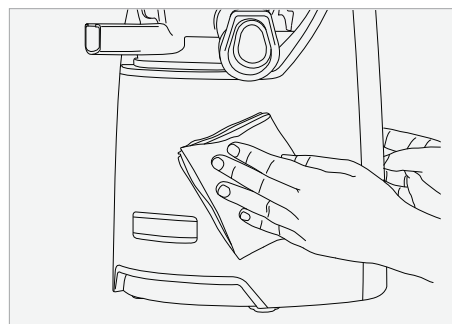

**注意** 水分太多或太湿的抹布请一定拧干后再擦拭。

## 简易清洗

### 1 将原汁盖关上后倒入水启动。



### 2 过一会儿后将原汁盖打开排出水，



**参考** 更换食材榨汁时，可先只进行简易清洗，在榨汁结束后请务必拆卸清洗。

## 硅胶配件的清洗方法

**参考** | 刮壁器用自来水冲洗。  
请干燥后使用，安装原汁提取容器组件之前，请先确认硅胶塞和硅胶环是否安装正确。

**注意** | 注意如果没有正确地安装好硅胶环,原汁量会减少或漏汁。

### 硅胶刷清洗后的组装

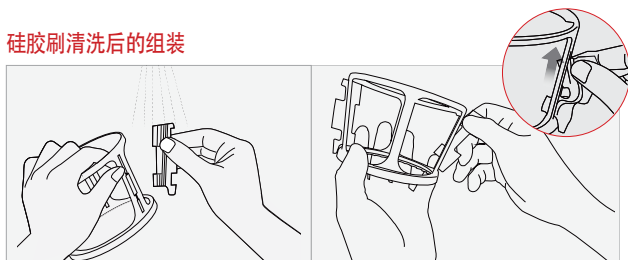

#### <硅胶刷>

##### 可以拆卸清洗

清洗后，硅胶刷的尾部要朝下，如图所示按顺序从下往上的顺序安装

### 硅胶环清洗后的安装

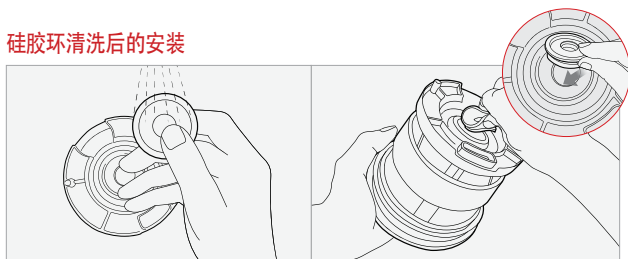

#### <硅胶环>

##### 可以拆卸清洗

清洗后将硅胶环对准槽，宽的一边朝上从下往上如图示安装使用。

### 原汁盖清洗后的安装

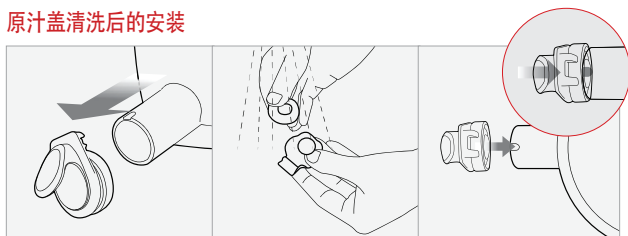

#### <原汁盖>

##### 可拆卸清洗

清洗后，将原汁盖的硅胶塞装好，按照图示将原汁盖塞住原汁排出口结合使用。

## 附件 | 旋转刷的使用方法

**参考** | 使用旋转刷清洗过滤网能使清洗变得更简单更便利。  
清洗后请干燥使用。

**1** 一手握住旋转刷固定，将过滤网装入。

**注意** | 听到‘咔’的一声才证明装好了

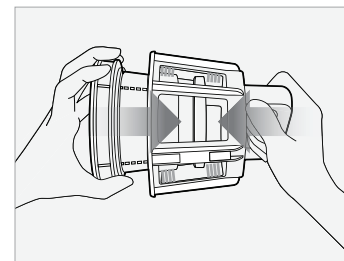

**2** 在自来水下边回转动边刷洗。

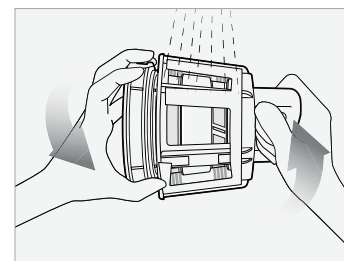

**3** 旋转刷和过滤网内外来回进行冲洗。

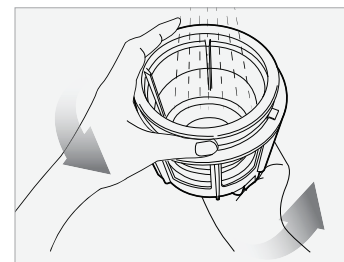

**4** 清洗完后，将旋转刷和过滤网分离。将旋转刷和过滤网干燥保管。

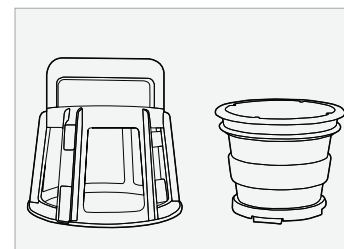

## 容器盖扳手使用方法

Tip: 当榨汁使用后顶部容器盖无法打开, 使用容器盖扳手可以帮您轻松打开容器盖。

1 请按照示意图正确安装使用容器盖扳手。

! 注意: 容器部件必须正确安装在主机上才可进行后续操作。

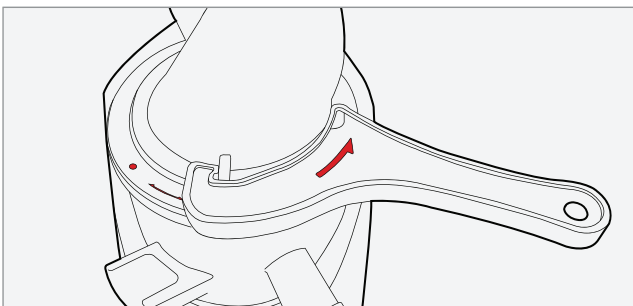

2 按住容器盖的同时, 将容器盖扳手旋转到箭头符号方向。

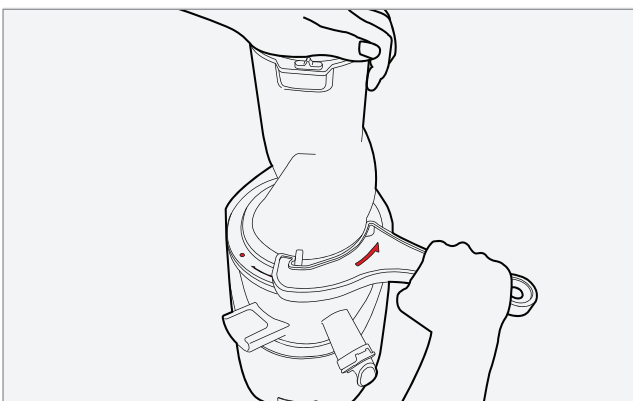

## 委托修理前

### ■ 不通电时

- 请确认插头是否插好。
- 请确认容器和盖子是否正确地组装好。
- 原汁提取容器套件和主机是否正确组装好。  
※各配件没有安装好的话是不能正常运转的。

### ■ 出汁少

- 根据食材中水分含量的不同, 出汁量会有差异。
- 食材不新鲜也是出汁量少的原因之一。
- 使用水分少的食材榨的汁少的时候, 可以将食材洗净, 放在水里泡一会儿, 以增加出量。
- 小的或是有籽的食材进行大量榨汁时, 请中途拆卸下容器套件进行清洗再使用, 可使榨汁更顺畅。  
※过滤网底部有残留的渣滓会影响榨汁的出汁量。

### ■ 原汁内有很多细纤维

- 根据食材的不同, 原汁含的细纤维含量会有所不同。如果不喜欢这种纤维, 请用过滤网过滤后再食用。
- 如果螺旋轴和过滤网影响榨汁效果, 请更换(有偿)配件使用。  
※产品的使用寿命会由榨汁食材、使用次数和使用方法不同而不同, 因此配件的更换时间也会因此不同。

### ■ 盖不上盖子

- 螺旋轴要在过滤网中完全旋转安装好后盖子才能盖上。  
※如果螺旋轴没有安装好会导致容器盖子盖不上。

### ■ 机器在使用中有噪音

- 请确认组装状态后使用。
- 没有放入榨汁食材时请不要空转机器。  
※这是造成螺旋轴损坏的原因。
- 不放食材和水空转旋转刮壁器时会发出噪音, 机器容易发生故障。
- 投入食材后, 螺旋轴和过滤网的摩擦而产生的噪音会消失。
- 如果投入食材后还有噪音, 请确认投入量是否过多。食材尽量切成1.5~2cm的厚度再使用。  
※根据食材的不同可以调整大小。
- 产品放在倾斜的地方使用也会发出噪音。请置于水平面上使用。

### ■ 使用中突然停机

- 请确认电源插头是否正确插好。
- 请确认各配件的组装状态是否正确。
- 食材的投入量过多也会造成停机。
- 如果是食材过多的原因导致停机, 请按照反转↔停止↔正转反复操作2~3次。  
※反转时, 可以使食材向上退回后再进行正转。
- 过度使用电机会计启动热保护装置切断电源, 这时请将机器放在通风处30分钟~1小时后, 凉下来再使用。
- 有硬核的食材(冷冻的包含在内)请先去掉核再使用, 以免使过滤网和螺旋轴破损。

### ■ 排出的果渣中水分含量多

- 刚开机时渣滓中水分会多一些。
- 根据食材的状态不同排出量也会不同。特别是食材不新鲜的时候, 原汁会和渣滓一起被排出。

## 委托修理前

※请确认好各项确认事项，依然不能解决的问题请咨询售后服务中心。

### ■ 机器运行时容器摇晃

- 容器稍微摇晃属于正常现象，是结构上这样设计的。
- 食材纤维质越硬，摇晃的可能更大。

### ■ 原汁有分层现象

- 根据食材的密度不同，会有分层现象。这与高速旋转榨汁机的分层现象完全不同，是食材本身的特性。

### ■ 容器盖子打不开

- 榨完后，继续运转30秒左右使里面的渣滓全部排出。
- 如果容器里面的果渣没有全部排出，容器的盖子不容易打开。这时注入水的同时按反转↔停止↔正转的方法反复操作2-3次，然后按住盖子上部的同时向开的方向旋转盖子。

※或者根据食材的情况向填料口注水进行简单清洗后再打开盖子。

### ■ 原汁从主机上部流出来

- 如果没有正确塞好硅胶环，原汁会从主机上部流出来。所以使用前请确认好硅胶环的安装状态。

### ■ 纤维质较硬的食材也可以榨汁吗

- 芹菜、水芹菜、神仙草等纤维质比较硬的榨汁食材对螺旋轴的榨汁会产生影响。1次榨汁量在500g以下为好，每次的榨汁量超过时请将容器清洗后再使用。另外，神仙草榨汁是将其切成1cm以下的小段再投入使用。(1cm以上的大小螺旋轴将无法榨汁。)

### ■ 榨汁后容器和配件被着色了

- 使用后请及时清洗，否则干的渣滓会黏附在容器上，不好清洗又不好拆，有时会导致性能下降。
- 使用含类胡萝卜素系列色素的胡萝卜、菠菜等食材后，螺旋轴会变绿，刮壁器和容器会变橙色。此时先用食用油擦拭后再用洗涤剂清洗。

※食用油只可以用来清洗被染色的容器，禁止在配件中螺旋轴的轴心部分使用。植物/动物油会使螺旋轴的轴心部分性能降低或受到损伤。

- 原汁提取容器中的硅胶配件可以拆洗。

### ■ 是否有榨汁以外的用途

- 原汁机是最适用于水果和蔬菜的原汁榨取的产品。
- 请不要用原汁机来榨食用油（芝麻等）。
- 请不要使用植物、动物油分（食用油、动物脂肪等）含量多的食材进行榨汁。植物/动物油会使螺旋轴的性能下降，或配件损坏，此情况作为有偿维修处理。

## 产品规格

产 品 名	榨汁机
型 号	NC-91220
额 定 电 压	220V~, 50Hz
额 定 功 率	240W
额定使用时间	30分钟以内,短时间用。
重 量	7.1kg(外部元件)
尺 寸 大 小	201 x 239 x 490 (mm)
原 产 地	韩国
制 造 商	(株)恩优希电子
榨 汁 方 式	低速压榨

本产品为CCC认证产品。

## 保修卡

(购机的发票请贴在此处，并妥善保管)			
顾客姓名		顾客电话	
顾客地址			
购买日期	年 月 日	(经销商盖章有效)	
保修期	年 月 日	年 月 日	
本产品从购机之日起计算，在正常使用条件下整机免费保修期为一年。			

1. 产品已通过了3C认证，符合3C质量标准。
2. 保修期内，在正常使用条件下发生性能上的故障时，本公司给予免费保修。
3. 下列情况为非保修范围。
  - ① 产品仅限于家庭使用，不能在营业场所长时间连续使用。
  - ② 超过保修期后发生的性能不良及故障。
  - ③ 用户自己使用操作不当引起的故障。
  - ④ 产品发生故障后，用户自行到非我司指定维修点修理。
  - ⑤ 使用电源不符合要求或电源插头的不良引起的故障。
  - ⑥ 遭受自然灾害引起的故障。
4. 产品需要维修时，请与客服中心联系。